

FERVI

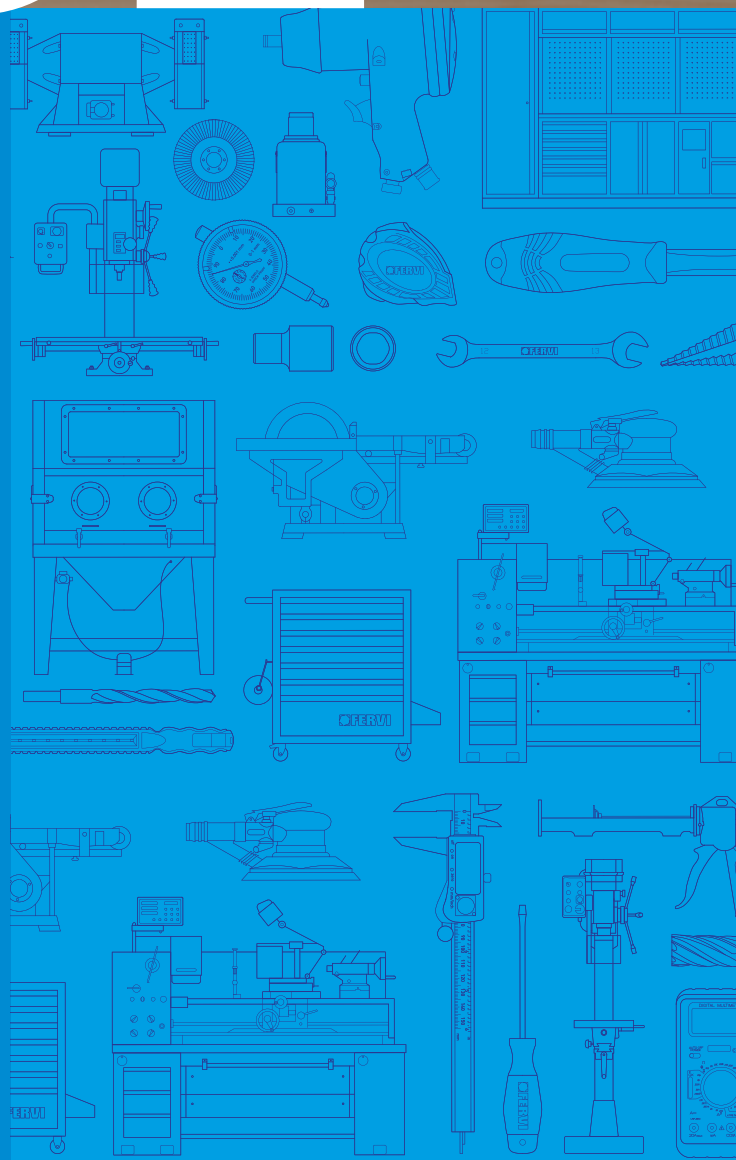

NOVITÀ 2026
& ELETTROUTENSILI
& ACCESSORI



FB20AM3AB-K

SOFFIATORE-ASPIATORE 20V

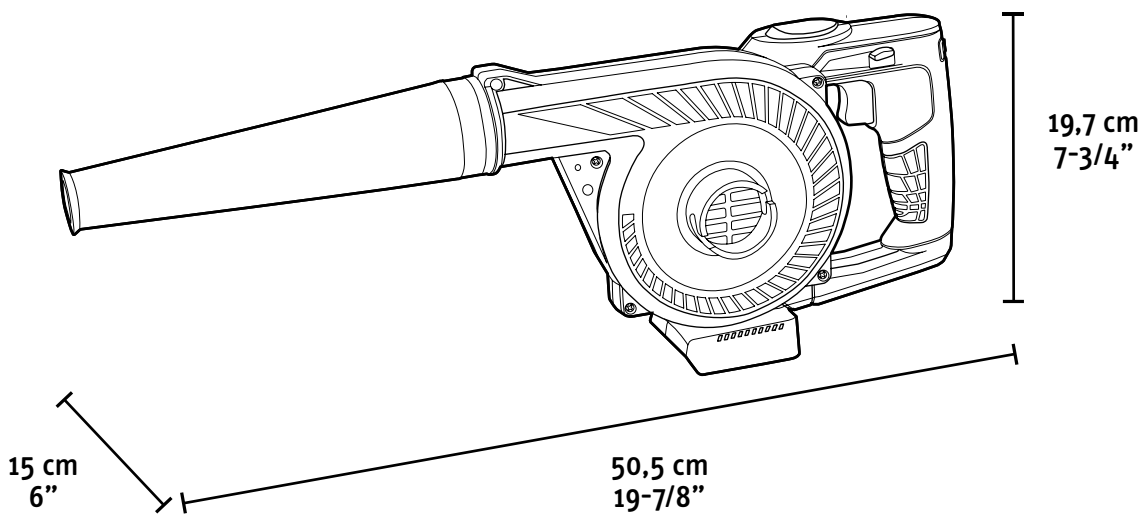

+ PLUS PRODOTTO

- 2 FUNZIONI (ASPIRAZIONE-SOFFIAGGIO)
- VELOCITÀ VARIABILE
- LOCK-ON
- IMPUGNATURA IN GOMMA MORBIDA
- SACCO D'ASPIRAZIONE INCLUSO
- MOTORE BRUSHLEES

Velocità a vuoto	0-18000 min-1
Flusso aria	2,56 m3/min
Velocità aria	63,5 m/s
Peso	1,2 kg

FB20GS3AB-K

SEGHETTO DRITTO 20V

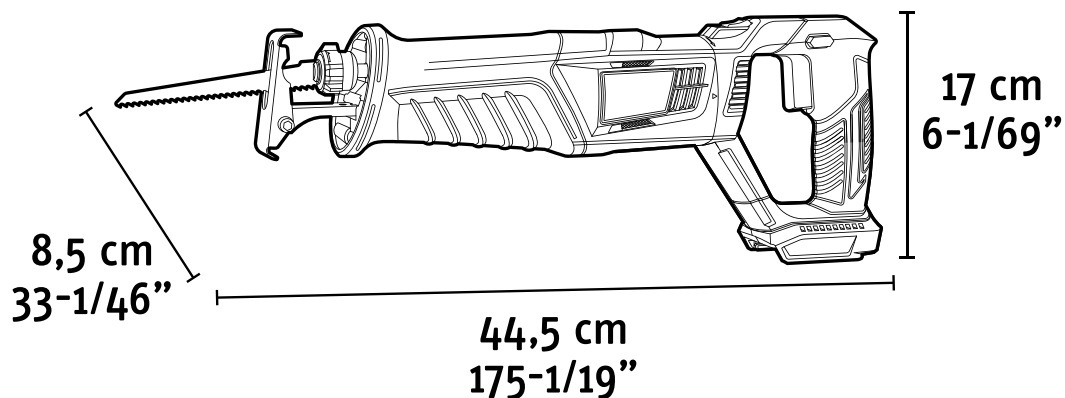

+ PLUS PRODOTTO

- VELOCITÀ ELETTRONICA
- IMPUGNATURA A D MORBIDA
- MANICO RUOTABILE
- SGANCIO RAPIDO DELLA LAMA
- BATTUTA REGOLABILE
- MOTORE BRUSHLESS
- 1 LAMA INCLUSA

Velocità a vuoto	0-2800 min-1
Lunghezza corsa lama	26 mm
Profondità di taglio nel legno	115mm
Profondità di taglio nell'acciaio (profilato)	5 mm
Profondità di taglio nell'acciaio (tubo)	60 mm
Peso	1,7 kg

FB20IW6AB-K

CHIAVE AD IMPULSI 20V

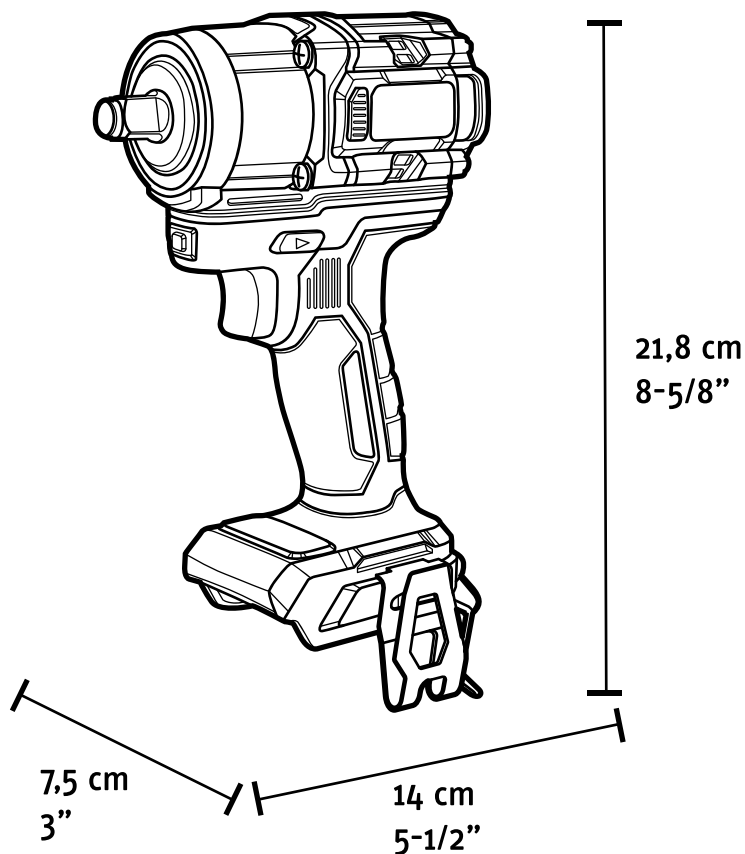

+ PLUS PRODOTTO

- MOTORE BRUSHLESS
- ATTACCO QUADRO 1/2"
- REGOLAZIONE ELETTRONICA DELLA VELOCITÀ
- SELETTORE DI VELOCITÀ
- PUNTATORE LED A CORONA
- INVERSIONE DELLA ROTAZIONE
- GANCIO DA CINTURA
- TESTA IN MAGNESIO PER UNA MIGLIORE DISSIPAZIONE DEL CALORE
- SISTEMA DI VENTILAZIONE PER RAFFREDDAMENTO MOTORE

Velocità a vuoto	0-2700 min-1
Percussioni al minuto	0-3500 min-1
Coppia Max	300-400-500-550 Nm
Attacco	1/2" quadro
Ø min-max dado/vite	M14-M28
Peso	1,00 kg